

# MR-4TCSD SETTING SHEET

CIRCUIT

ラジコンサーキット・ラボ

DRIVER ミソ加藤 DATE 2003.11.16

- 環境 →■ インドア →□ アウトドア  
 路面 →■ アスファルト →□ コンクリート →□ カーペット  
 グリップ →■ 高い →□ 普通  
 路面状況 →■ フラット →□ バンピー

FRONT

- 駆動系 →■ ワンウェイ  
 →□ ボールデフ  
 →□ ソリッド  
 スタビライザー →□ 無し  
 →□ アッパー  
 →■ ロア  
 →1.6mm  
 STブロック →トレール 1mm  
 ハブキャリア →キャスト 4度  
 キャンバー角 →1.0度  
 トー角 →0度  
 サスマウント スキッド角  
 →0度  
 サスマウント ハイトスペーサー  
 (前側後側共に) →0.5mm

- ダイヤフラム →■ RAYブルー  
 エアレーション →□  
 ショックボディ →□ SSS  
 →■ SS  
 ショックエンド →□ ロング  
 →■ ショート  
 →□ アソシ  
 全長 →64mm  
 スプリング →RAYグレー  
 オイル →アソシ #35  
 ピストン →RAY #2

"I" アーム位置・ショック位置

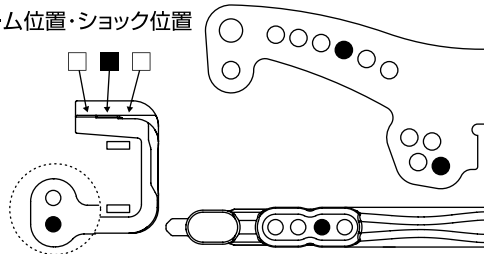

ロアササアーム位置

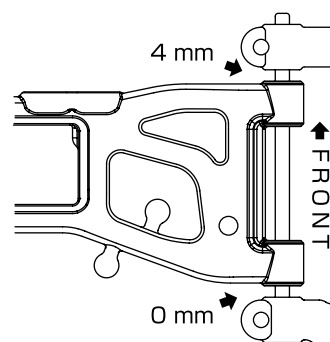

ドレープハイト

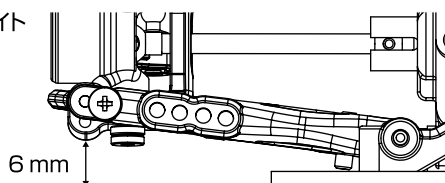

- スタビライザー →□ 無し  
 →□ アッパー  
 →■ ロア  
 →1.2mm  
 ハブキャリア →0度  
 キャンバー角 →1度  
 サスマウント (トー角)  
 →□ 1度  
 →□ 2度  
 →■ 3度  
 サスマウント スキッド角  
 →0度  
 サスマウント ハイトスペーサー  
 (前側後側共に) →0mm

- ダイヤフラム →■ RAYブルー  
 エアレーション →□  
 ショックボディ →□ SSS  
 →■ SS  
 ショックエンド →□ ロング  
 →■ ショート  
 →□ アソシ  
 全長 →64mm  
 スプリング →RAYレッド  
 オイル →アソシ #30  
 ピストン →RAY #2

"I" アーム位置・ショック位置

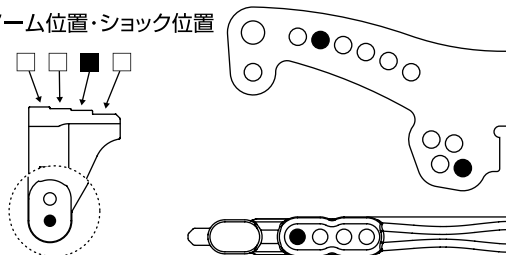

ロアササアーム位置

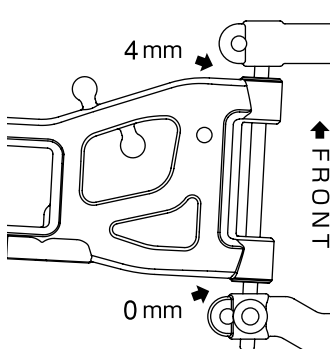

ドレープハイト

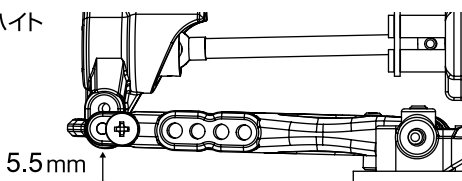

REAR

- タイヤ →SOREX 32R  
 インナー →ボンバーレッド  
 ホイール →ヨコモ スーパープレジジョン ホイール  
 トラクション剤 →□ 無し  
 →■ パラゴン FXII  
 スパーギヤ →64P 103T  
 ピニオンギヤ →64P 44T  
 ギヤ比 →5.50 : 1  
 =スパーギヤ÷ピニオンギヤ×2.35 (二次減速比)

- モーター →Gスタイル ストック23Type T  
 バッテリー →Gスタイル GP3300 HVR G1  
 ESC →GM SX12W  
 フロント ボディマウント ポジション  
 →■ 内側  
 →□ 外側  
 ボディ →ライド ストラトス  
 ウィング →ライド タイプP

OTHER

- 車高 →F 3.0mm  
 →R 3.5mm

COMMENT

バンプストップのOリングを前後1個使用。