

MR-4TCSD SETTING SHEET

CIRCUIT

ラジコン天国丹後店

DRIVER **ミソ加藤** DATE **2003.11.2**

- 環境 →■ インドア →□ アウトドア
 路面 →■ アスファルト →□ コンクリート →□ カーペット
 グリップ →■ 高い →□ 普通
 路面状況 →■ フラット →□ バンピー

FRONT

- 駆動系 →■ ワンウェイ
 →□ ボールデフ
 →□ ソリッド
 スタビライザー →□ 無し
 →□ アッパー
 →■ ロア
 →1.6mm
 STブロック →トレール 1mm
 ハブキャリア →キャスト 4度
 キャンバー角 →1.0度
 トー角 →0度
 サスマウント スキッド角
 →0度
 サスマウント ハイトスペーサー
 (前側後側共に) →0.5mm

- ダイヤフラム →■ RAYブルー
 エアレーション →□
 ショックボディ →□ SSS
 →■ SS
 ショックエンド →□ ロング
 →■ ショート
 →□ アソシ
 全長 →64mm
 スプリング →RAYグレー
 オイル →アソシ #35
 ピストン →RAY #2

"I" アーム位置・ショック位置

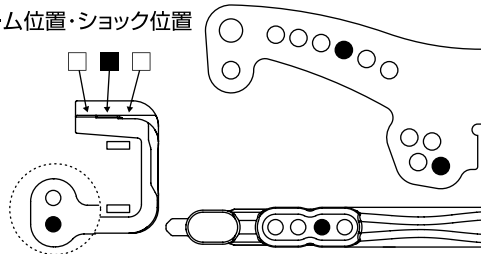

ロアササアーム位置

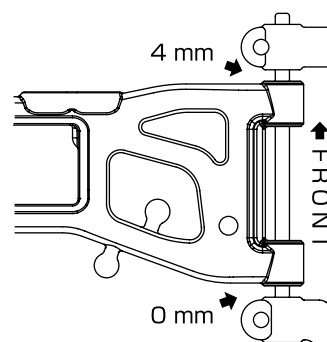

ドロップハイト

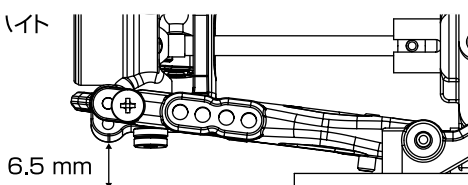

REAR

- スタビライザー →□ 無し
 →□ アッパー
 →■ ロア
 →1.2mm
 ハブキャリア →0度
 キャンバー角 →1度
 サスマウント (トー角)
 →□ 1度
 →□ 2度
 →■ 3度
 サスマウント スキッド角
 →0度
 サスマウント ハイトスペーサー
 (前側後側共に) →0mm

- ダイヤフラム →■ RAYブルー
 エアレーション →□
 ショックボディ →□ SSS
 →■ SS
 ショックエンド →□ ロング
 →■ ショート
 →□ アソシ
 全長 →64mm
 スプリング →RAYレッド
 オイル →アソシ #30
 ピストン →RAY #2

"I" アーム位置・ショック位置

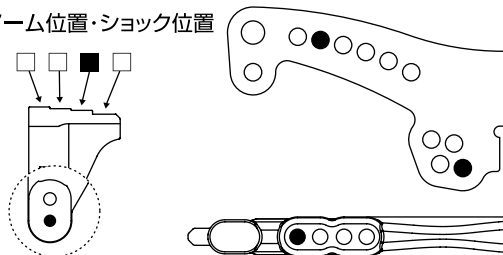

ロアササアーム位置

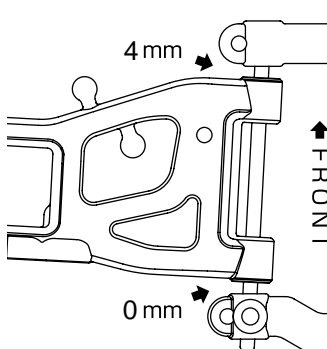

ドロップハイト

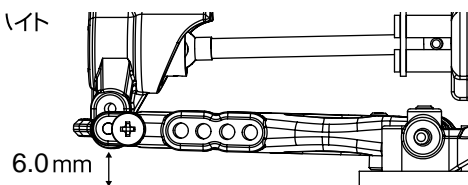

OTHER

- タイヤ →SOREX 32R
 インナー →ボンバーレッド
 ホイール →ヨコモ スーパープレジジョン ホイール
 トラクション剤 →□ 無し
 →■ パラゴン FXII
 スパーギヤ →64P 103T
 ピニオンギヤ →64P 46T
 ギヤ比 →5.26 : 1
 =スパーギヤ÷ピニオンギヤ×2.35 (二次減速比)

- モーター →Gスタイル ストック23Type T
 バッテリー →Gスタイル GP3300 HVR G1
 ESC →GM SX12W
 フロント ボディマウント ポジション
 →■ 内側
 →□ 外側
 ボディ →ライド ストラトス
 ウィング →ライド タイプP

COMMENT

バンプストップのOリングを前後1個使用。

- 車高 →F 4.0mm
 →R 4.5mm