

# MR-4TCSD SETTING SHEET

CIRCUIT RCアドバイザーチャンピインドアサーキット

DRIVER ミソ加藤 DATE 2004.1.11

環境 →■ インドア →□ アウトドア  
 路面 →■ アスファルト →□ コンクリート →□ カーペット  
 グリップ →■ 高い →□ 普通  
 路面状況 →■ フラット →□ バンピー

FRONT

- 駆動系 →■ ワンウェイ  
 →□ ボールデフ  
 →□ ソリッド
- スタビライザー →□ 無し  
 →□ アッパー  
 →■ ロア  
 →1.6mm
- STブロック →インライン
- ハブキャリア →キャスト4度
- キャンバー角 →1.0度
- トー角 →0度
- サスマウント スキッド角  
 →0度
- サスマウント ハイトスペーサー  
 (前側後側共に) →0.5 mm

- ダイヤフラム →■ RAYブルー  
 エアレーション →□
- ショックボディ →□ SSS  
 →■ SS
- ショックエンド →□ ロング  
 →■ ショート  
 →□ アソシ
- 全長 →64 mm
- スプリング →RAYホワイト
- オイル →アソシ #35
- ピストン →RAY #2

"I" アーム位置・ショック位置

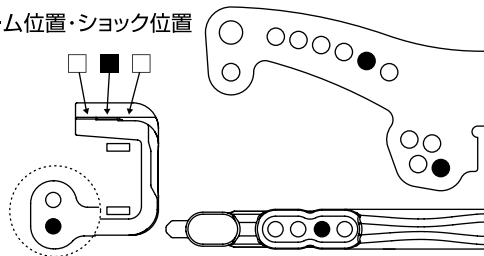

ロアサスアーム位置

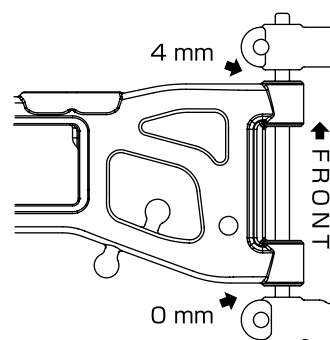

ドロップハイト

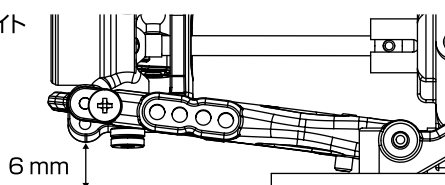

REAR

- スタビライザー →□ 無し  
 →□ アッパー  
 →■ ロア  
 →1.2mm
- ハブキャリア →0度
- キャンバー角 →1度
- サスマウント (トー角)  
 →□ 1度  
 →□ 2度  
 →■ 3度
- サスマウント スキッド角  
 →0度
- サスマウント ハイトスペーサー  
 (前側後側共に) →0 mm

- ダイヤフラム →■ RAYブルー  
 エアレーション →□
- ショックボディ →□ SSS  
 →■ SS
- ショックエンド →□ ロング  
 →■ ショート  
 →□ アソシ
- 全長 →64 mm
- スプリング →RAYイエロー
- オイル →アソシ #30
- ピストン →RAY #2

"I" アーム位置・ショック位置

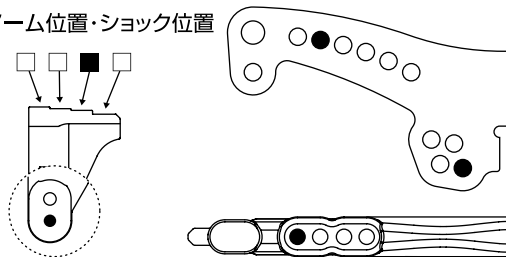

ロアサスアーム位置

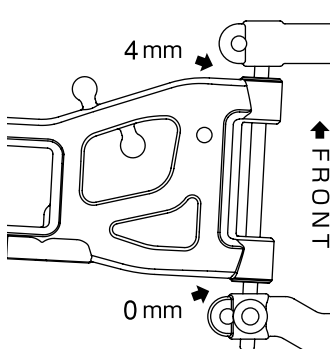

ドロップハイト

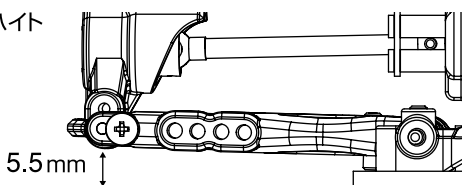

OTHER

- タイヤ →シミズ30R
- インナー →ボンバーイエロー
- ホイール →ヨコモ スーパープレジジョン ホイール
- トラクション剤 →□ 無し  
 →■ オリオン メガトラクション  
 フォーミュラー
- スパークギャ →64P 103T
- ピニオンギャ →64P 44T
- ギヤ比 →5.50 : 1  
 =スパークギャ÷ピニオンギャ×2.35 (二次減速比)

- モーター →Gスタイル ストック23Type T
- バッテリー →Gスタイル GP3300 HVR G1
- ESC →GM SX12W
- フロント ボディマウント ポジション  
 →■ 内側  
 →□ 外側
- ボディ →ライド ストラトス
- ウィング →ライド タイプP

COMMENT

バンプストップのOリングを前後1個使用。

- 車高 →F 3.0mm  
 →R 3.5mm