

MR-4TCSD SETTING SHEET

CIRCUIT

ホビーショップGP-1サーキット

DRIVER ミソ加藤 DATE 2004.2.1

- 環境 →■ インドア →□ アウトドア
 路面 →■ アスファルト →□ コンクリート →□ カーペット
 グリップ →■ 高い →□ 普通
 路面状況 →■ フラット →□ バンピー

FRONT

- 駆動系 →■ ワンウェイ
 →□ ボールデフ
 →□ ソリッド
 スタビライザー →■ 無し
 →□ アッパー
 →□ ロア
 →1.6mm
 STブロック →インライン
 ハブキャリア →キャスト4度
 キャンバー角 →1.0度
 トー角 →0度
 サスマウント スキッド角
 →0度
 サスマウント ハイトスペーサー
 (前側後側共に) →なし

- ダイヤフラム →■ RAYブルー
 エアレーション →□
 ショックボディ →□ SSS
 →■ SS
 ショックエンド →□ ロング
 →■ ショート
 →□ アソシ
 全長 →64 mm
 スプリング →RAYイエロー
 オイル →アソシ #35
 ピストン →RAY #2

"I" アーム位置・ショック位置

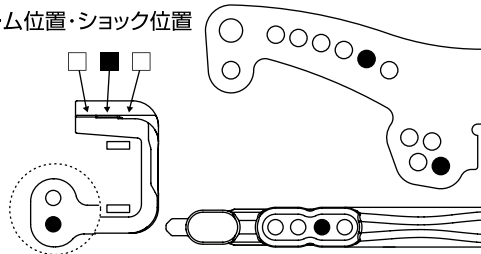

ロアササアーム位置

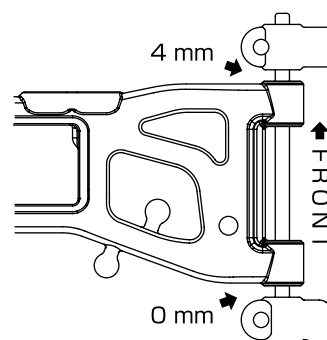

ドロワーハイト

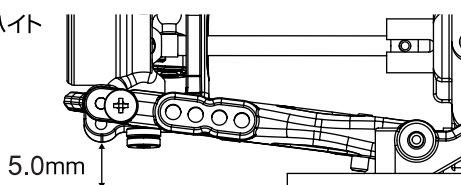

REAR

- スタビライザー →□ 無し
 →□ アッパー
 →■ ロア
 →1.2mm
 ハブキャリア →0度
 キャンバー角 →1度
 サスマウント (トー角)
 →□ 1度
 →□ 2度
 →■ 3度
 サスマウント スキッド角
 →0度
 サスマウント ハイトスペーサー
 (前側後側共に) →0 mm

- ダイヤフラム →■ RAYブルー
 エアレーション →□
 ショックボディ →□ SSS
 →■ SS
 ショックエンド →□ ロング
 →■ ショート
 →□ アソシ
 全長 →64 mm
 スプリング →RAYブルー
 オイル →アソシ #30
 ピストン →RAY #2

"I" アーム位置・ショック位置

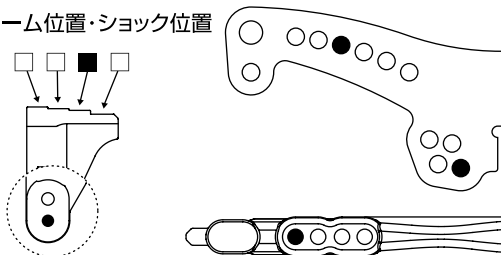

ロアササアーム位置

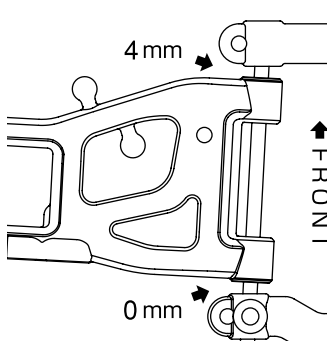

ドロワーハイト

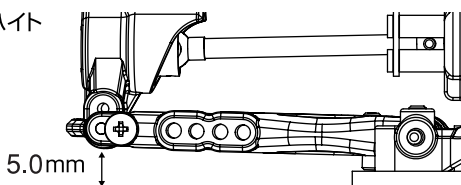

OTHER

- タイヤ →ピットシミズ特製コントロール
 インナー →ピットシミズ ミディアム
 ホイール →ピットシミズ 5本スポーク
 トラクション剤 →■ 無し
 →□
 スパーギヤ →64P 103T
 ピニオンギヤ →64P 42T
 ギヤ比 →5.76 : 1
 =スパーギヤ÷ピニオンギヤ×2.35 (二次減速比)

- モーター →Gスタイル ストック23Type T
 バッテリー →Gスタイル GP3300 HVR G1
 ESC →GM SX12W
 フロント ボディマウント ポジション
 →■ 内側
 →□ 外側
 ボディ →ライド ストラトス
 ウィング →ライド タイプP

COMMENT

- ボンバー製ボディステフナー装備。
- リヤハブキャリアのアップパーボール取り付け部分に、2mmのスペーサーを追加。
- バンプストップのOリングはリヤのみ1個追加

- 車高 →F 5.0mm
 →R 5.0mm