

MR-4TCSD SETTING SHEET

CIRCUIT

プラトピアWANGAN サークキット

DRIVER 加藤 隆史 DATE 2004.03.07

- 環境 → インドア → アウトドア
 路面 → アスファルト → コンクリート → カーペット
 グリップ → 高い → 普通
 路面状況 → フラット → バンピー

FRONT

- 駆動系 → ワンウェイ
 → ボールデフ
 → ソリッド
 スタビライザー → 無し
 → アッパー
 → ロア
 → 1.2 mm
 STブロック → トレール 0 mm
 ハブキャリア → キャスター 4度
 キャンバー角 → 1.0度
 トー角 → 0度
 サスマウント スキッド角
 → 0度
 サスマウント ハイトスペーサー
 (前側後側共に) → 0 mm

- ダイヤフラム → RAYホワイト
 エアレーション →
 ショックボディ → SSS
 → SS
 ショックエンド → ロング
 → ショート
 → アソシ
 全長 → 64 mm
 スプリング → RAYホワイト
 オイル → アソシ #35
 ピストン → RAY #2

"I" アーム位置・ショック位置

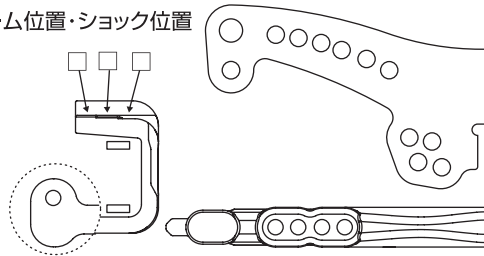

ロアササアーム位置

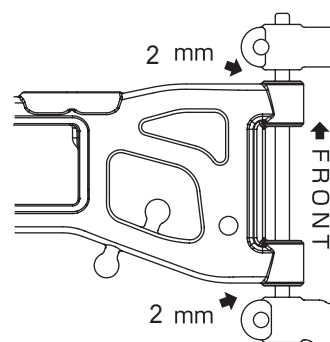

ドロップハイト

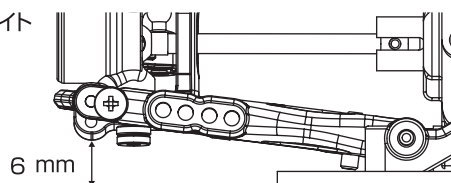

REAR

- スタビライザー → 無し
 → アッパー
 → ロア
 → mm
 ハブキャリア → 0度
 キャンバー角 → 1度
 サスマウント (トー角)
 → 1度
 → 2度
 → 3度
 サスマウント スキッド角
 → 0度
 サスマウント ハイトスペーサー
 (前側後側共に) → 0 mm

- ダイヤフラム → RAYホワイト
 エアレーション →
 ショックボディ → SSS
 → SS
 ショックエンド → ロング
 → ショート
 → アソシ
 全長 → 64 mm
 スプリング → RAYイエロー
 オイル → アソシ #30
 ピストン → RAY #2

"I" アーム位置・ショック位置

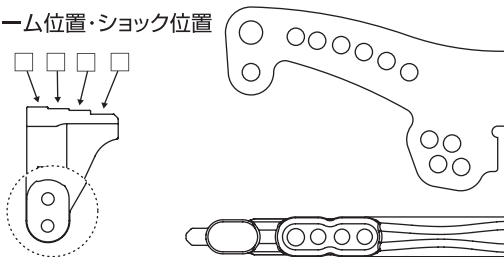

ロアササアーム位置

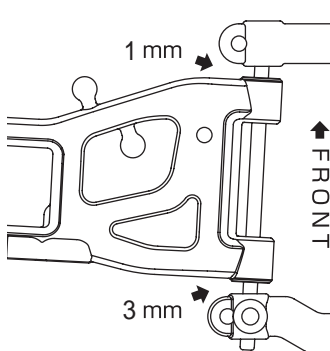

ドロップハイト

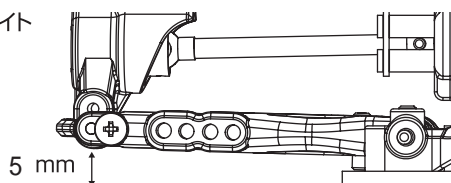

OTHER

- タイヤ → SOREX 28R
 インナー → ボンバーソフト (イエロー)
 ホイール → ヨコモ スーパープレジジョン ホイール
 トラクション剤 → 無し
 → パラゴン FXII
 スパーギヤ → 64P 92 T
 ピニオンギヤ → 64P 40 T
 ギヤ比 → 5.405 : 1
 = スパーギヤ ÷ ピニオンギヤ × 2.35 (二次減速比)

- モーター → Gスタイル Gストック Type T
 バッテリー → Gスタイル 3300 G
 ESC → GM SX12W
 フロント ボディマウント ポジション
 → 内側
 → 外側
 ボディ → ライド ストラトス Mk
 ウィング → ライド PF - 1

COMMENT

シャーシはCGMを使用。
 バンプストップのOリングを前後1個使用。
 ボンバースティフナー装備。

- 車高 → F 4.5 mm
 → R 5.0 mm